

Zylinderlänge richtig ermitteln

Hier noch ein paar wichtige Tipps !

1. Das Zylindermaß **A** und **B** wird immer inkl. Beschlag gemessen.
2. Schreiben Sie die gemessenen Längen so auf, wie Sie sie gemessen haben, runden Sie nicht auf oder ab.
3. Nicht die Gesamtlänge angeben, sondern wie auf dem Bild zu sehen ist in **A** und **B** getrennt. (z.B. 40/35 und nicht 75mm)
4. Bei der Angabe der Zylinderlängen immer **A** zuerst angeben, da auf dieser Zylinderseite der optionale Aufbohrschutz eingearbeitet wird.
5. Auf der Seite **B** wird der Knauf montiert. Deshalb bitte **A** & **B** nicht verwechseln!
6. Bei Beschlägen mit Ziehschutzrosette bitte den eingebauten Zylinder messen.

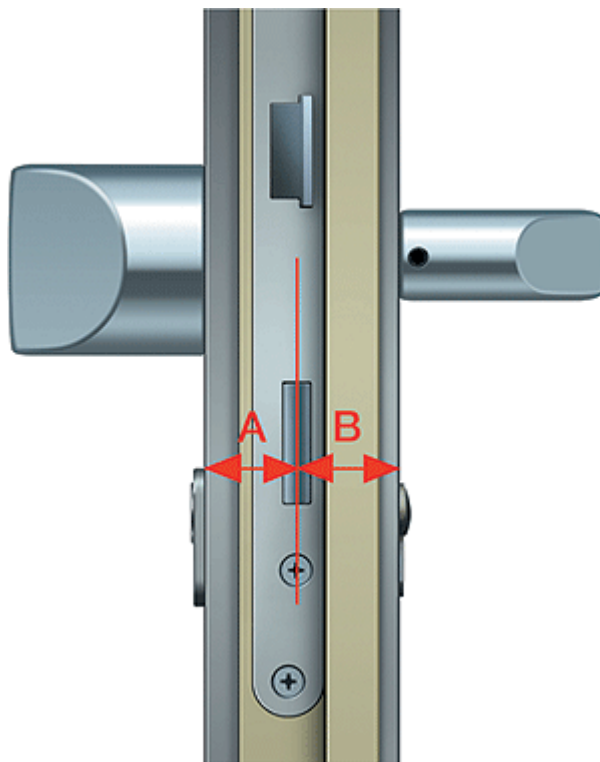

Halbzylinder

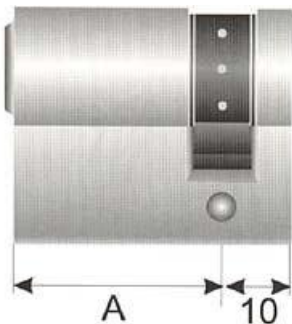

Doppelzylinder

